

■ 届出及び報告の流れ

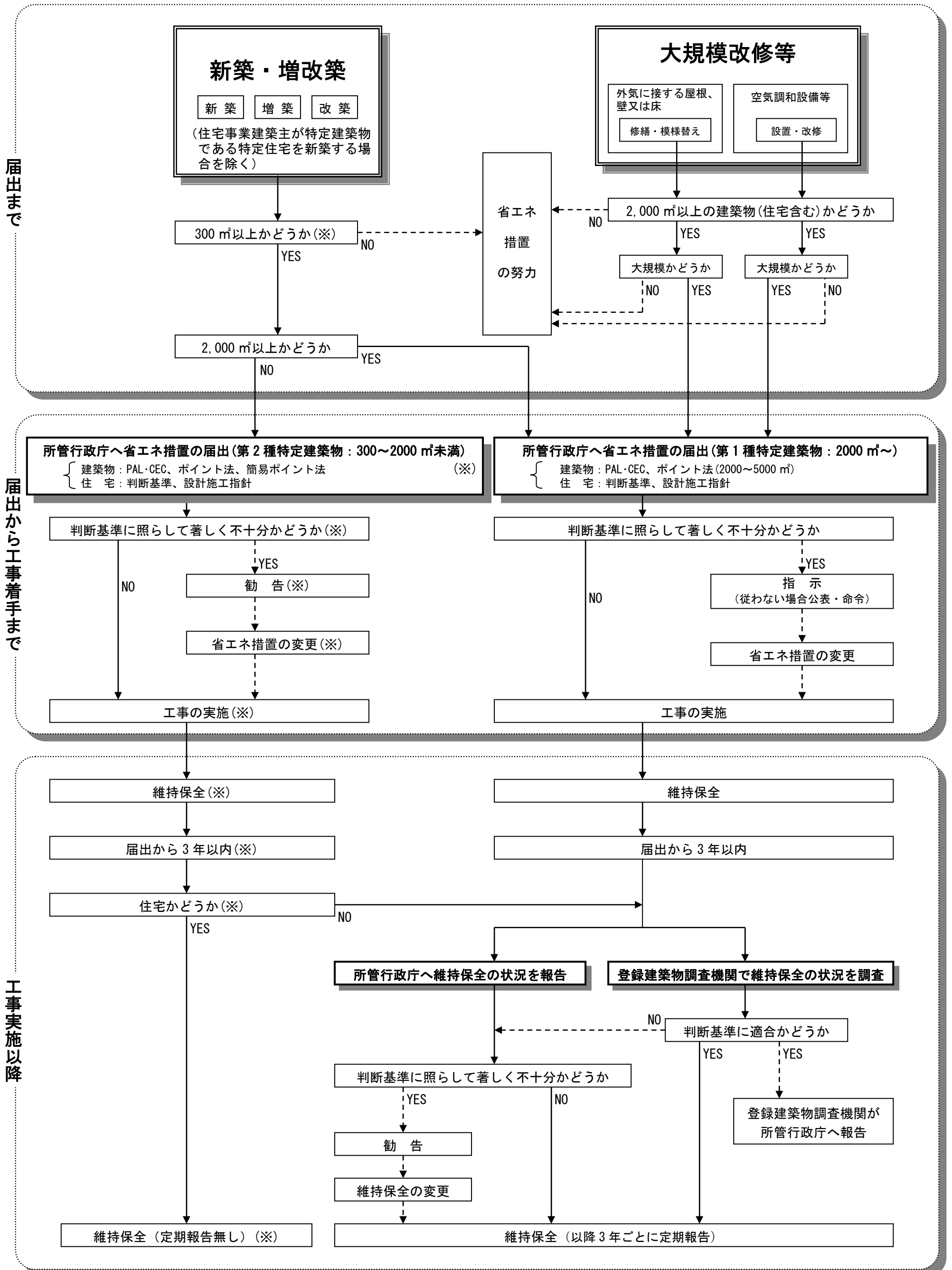

図 届出及び報告の流れ

(図において 300㎡に関連する事項(※印)は平成22年4月1日より施行)